

(붙임)

사 진 자 료



<손바느질로 한복을 만들고 있는 모습(조바위*의 장식대기)>

*조바위: 조선 후기부터 서양의 목도리가 등장할 때까지 부녀자들이 사용한 방한모(防寒帽)



<고구려 쌍영총 고분 벽화에서 확인할 수 있는 삼국시대 복식
(사진 제공: 한성백제박물관)>



<경주 용강동 고분 출토 토우(土偶)에서 확인할 수 있는 삼국시대 복식>



<김홍도 풍속도화첩에서 확인할 수 있는 조선시대 복식
(사진 제공: 국립중앙박물관)>



<미국 탐험가 로이 채프먼 앤드루스가 촬영한 사진 속 한복 차림(1911년)
(사진 제공: 국립민속박물관)>



<영국 화가 엘리자베스 키스 판화 속 한복 차림(1919년)
(사진 제공: 국립민속박물관)>



<배넛저고리(사진 제공: 국립민속박물관)>



<여아(女兒) 돌북 중 색동저고리(사진 제공: 국립민속박물관)>



<혼례복 중 원삼(圓衫)(사진 제공: 국립민속박물관)>



<전남 청산도의 상복(1995년)
(사진 제공: 국립민속박물관)>



<명절 차례의 제례복
(사진 제공: 국립민속박물관)>



<문화체육관광부 '2019 한복문화 주간 사업'
(사진 제공: 한국공예문화디자인진흥원)>



<문화체육관광부 ‘초·중·고 한복문화 교육 지원 사업’
(사진 제공: 한국공예문화디자인진흥원)>



<문화체육관광부 ‘한복 전문 교육 지원 사업’
(사진 제공: 한국공예문화디자인진흥원)>

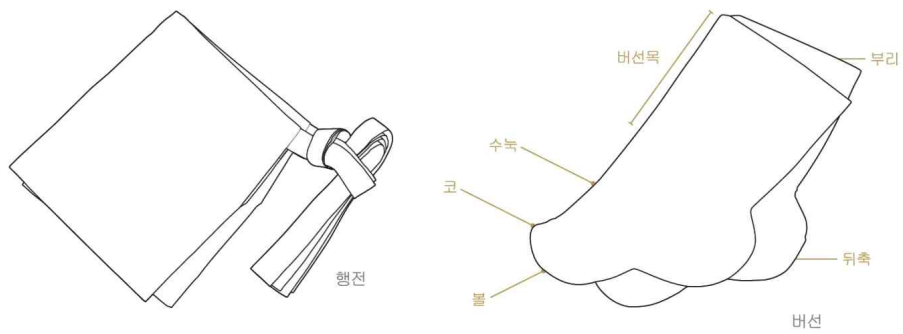
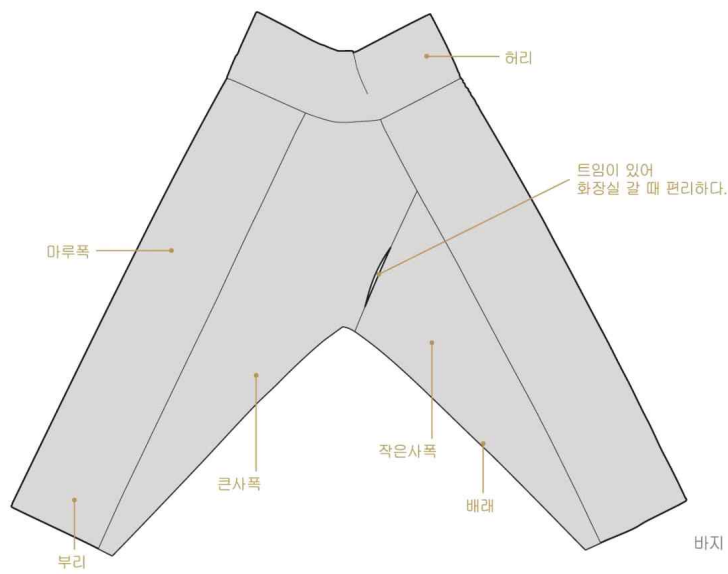
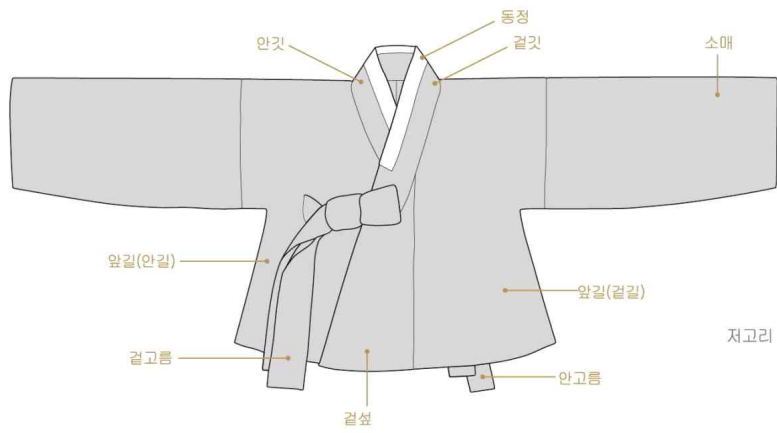

<남성 복식의 기본 차림>

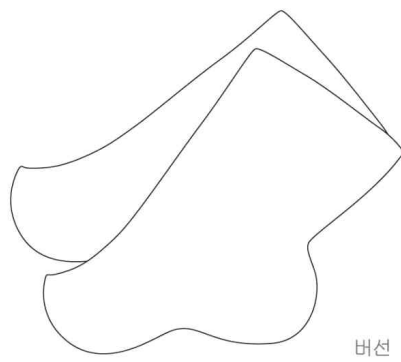
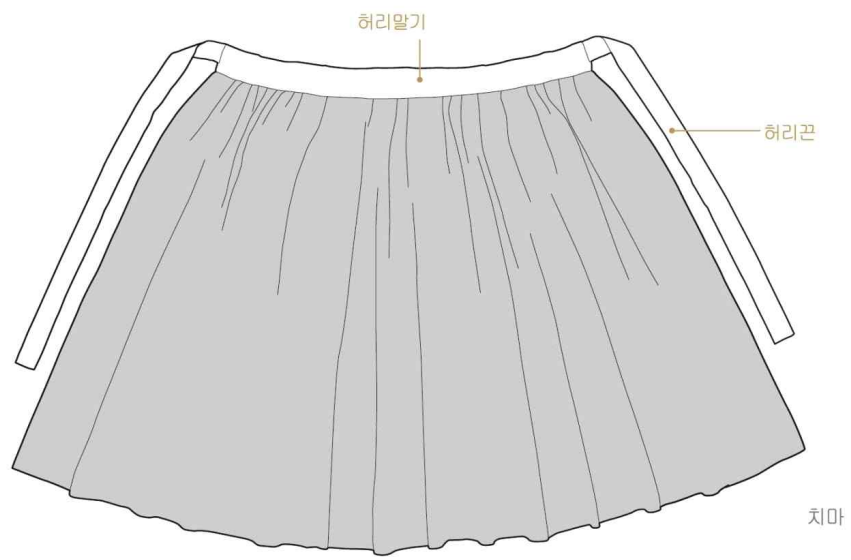
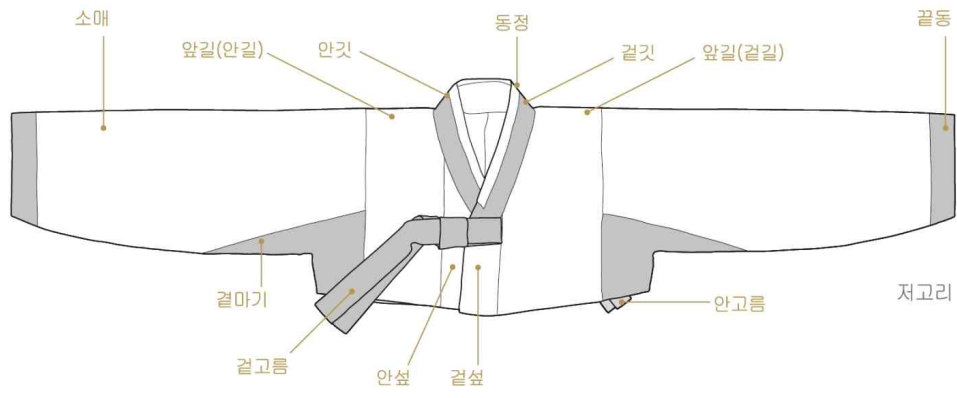

<여성 복식의 기본 차림>